

Eletrobras e Rumo de  
Cultura Apresentam

# PEOPLE vs TESLA

ESTREIA  
CURITIBA/SÃO PAULO

2020

# PEOPLE VS. TESLA

O NOVO TRABALHO DA RUMO DE CULTURA, PEOPLE VS. TESLA, ESTÁ PROGRAMADO PARA ESTREAR EM OUTUBRO DE 2020, APRESENTANDO-SE NAS CIDADES DE CURITIBA E SÃO PAULO.

A PEÇA SE CONSTRÓI A PARTIR DO DESEJO DA CONTINUAÇÃO DO TRABALHO INVESTIGATIVO NA CENA DE DIEGO MARCHIORO, FERNANDO DE PROENÇA E ISABEL TEIXEIRA. OS TRÊS ARTISTAS, COM AMPLAS TRAJETÓRIAS ARTÍSTICA INDIVIDUAIS, SE ENCONTRARAM EM 2016 A FIM DE CRIAR SUA PRIMEIRA PEÇA LOVLOVLOV, UMA INVESTIGAÇÃO DA VIDA E OBRA DE CARMEN MIRANDA, FOCALIZADA NA MANIPULAÇÃO POLÍTICA QUE A ARTISTA SOFREU NA SUA TRAJETÓRIA. EM 2019, ESTES ARTISTAS SE ENCONTRARAM NOVAMENTE PARA CRIAR SUA 2ª PEÇA: PEOPLE VS. PEOPLE, CONTINUANDO O PROJETO DE ERGUER UMA TETRALOGIA SOBRE O TEMA DA MANIPULAÇÃO.

## PEOPLE VS. TESLA É A 3ª PEÇA DESTA TETRALOGIA.

NO CENTRO DO PALCO, NIKOLA TESLA, INVENTOR REVOLUCIONÁRIO NO CAMPO DA ELETROTÉCNICA. TESLA CONTRIBUIU PARA O ESTABELECIMENTO DA ROBÓTICA, CONTROLE REMOTO, RADAR E CIÊNCIA COMPUTACIONAL, SENDO O RESPONSÁVEL POR POPULARIZAR A CORRENTE ALTERNADA, SISTEMA UTILIZADO HOJE NA TRANSMISSÃO DE ENERGIA ELÉTRICA.

A DRAMATURGIA E CRIAÇÃO DE CENA PARTEM DE UM PROFUNDO ESTUDO DE SEU TRABALHO E DA AUTOBIOGRAFIA DO INVENTOR, ESCRITOS E ARTIGOS. TESLA ERA UM VISIONÁRIO. MANIPULAVA A ENERGIA A FAVOR DA EVOLUÇÃO DA SOCIEDADE E, POR OUTRO LADO, ERA MANIPULADO PELOS SISTEMAS DO CAPITAL QUE O BARRAVAM. A PEÇA, DE UMA MANEIRA NÃO MANIQUEÍSTA, COLOCA UMA LENTE DE AUMENTO SOBRE SUAS QUESTÕES: DESEJA OLHAR PARA O PASSADO, ENTENDER O PRESENTE E VISLUMBRAR UM FUTURO. A PARTIR DA CRIAÇÃO DE ESPAÇOS ONDE A ARTE, VIDA E CIÊNCIA SE COMUNGUEM, DESEJA PROMOVER NO ESPECTADOR UM CAMPO DE REFLEXÃO ACERCA DAS MANIPULAÇÕES DO SISTEMA VIGENTE. O ESPECTADOR É CONVIDADO A REFLETIR, DENTRO E FORA DA AÇÃO, A PARTIR DA SEGUINTE QUESTÃO: SERÁ QUE ENTENDEMOS ATÉ QUE PONTO SOMOS MANIPULADOS?

PEOPLE VS. TESLA, 3ª PEÇA DA TE(A)TRALOGIA DA MANIPULAÇÃO, INVESTE, ASSIM COMO TESLA FEZ COM A CORRENTE ALTERNADA, NO ESPALHAMENTO DEMOCRÁTICO DE REFLEXÕES E SABERES CALCADOS EM UMA MALHA FINA, QUE SE CONSTRÓI A PARTIR DA BIOGRAFIA DO AUTOR E SUAS INVENÇÕES, COM O INTUITO DE ALCANÇAR TODOS OS PÚBLICOS DO TECIDO SOCIAL. UNINDO TRADUÇÃO, APOIO TÉCNICO NAS RELAÇÕES DE ELÉTRICA E O DESVELAMENTO DE TESLA POR MEIO DA HISTORICIDADE DE SUA OBRA E VIDA, E DANDO CONTINUIDADE À PESQUISA DO TRIO, PEOPLE VS. TESLA SE APRESENTA COMO UM DOCUMENTO IMPORTANTE PARA OS DIAS ATUAIS, JÁ QUE COMPREENDE E PRÁTICA A ARTE COMO INVENÇÃO DE NOVOS ARRANJOS COMUNICACIONAIS E PERCEPTIVOS.

# **SOBRE A UNIÃO DOS TRÊS ARTISTAS**

ISABEL TEIXEIRA, FERNANDO DE PROENÇA E DIEGO MARCHIORO SEGUEM COM O PROPOSITO DE ERGUER UMA TE(A)TRALOGIA DA MANIPULAÇÃO. PEOPLE VS TESLA É A TERCEIRA MONTAGEM DA REUNIÃO DESTES ARTISTAS. A PRIMEIRA PEÇA, INTITULADA LOVLOVLOV, QUE ESTREOU EM 2016 E SE APRESENTOU EM DIVERSAS CIDADES BRASILEIRAS, FOCALIZAVA NA FIGURA DE CARMEN MIRANDA, A FIM DE DESVELAR RELAÇÕES DE MANIPULAÇÃO DE SUA FIGURA EM SEU CONTEXTO. EM 2019, SURGE PEOPLE VS. PEOPLE, TRABALHO ONDE DISCURSOS CÉLEBRES SÃO REMONTADOS, DESCONTEXTUALIZADOS E INSERIDOS NUM BRASIL 2019, NO CENTRO DA AÇÃO UMA ENTREVISTA QUE SE TRANSFORMA EM JULGAMENTO. AS DUAS PEÇAS CONTINUAM EM REPERTÓRIO.

PEOPLE VS TESLA CONTINUA A INVESTIGAÇÃO DESTES ARTISTAS, AGORA, FOCALIZADOS NA FIGURA DO CÉLEBRE INVENTOR NIKOLA TESLA. A MONTAGEM ESTREIA EM 2020, COM TEMPORADA EM SÃO PAULO E CURITIBA.

PARALELAMENTE AO PROJETO DA TE(A)TRALOGIA DA MANIPULAÇÃO, OS ARTISTAS CONTINUAM SUAS CRIAÇÕES QUE RETROALIMENTAM ESTA UNIÃO: ISABEL TEIXEIRA, TRABALHANDO COM CRISTIANE JATAY E EM NOVELAS DA REDE GLOBO DE TELEVISÃO, FERNANDO DE PROENÇA INVESTE TAMBÉM NOS TRABALHOS DE PERFORMANCE COM A ARTISTA DA DANÇA RENATA ROEL E NOS SEUS ESTUDOS DE POÉTICA NO DOUTORADO EM TEATRO NA UDESC E DIEGO MARCHIORO, COMO DIRETOR DE PRODUÇÃO DE AÇÕES RELEVANTES PARA CURITIBA E A FRENTE DA CASA QUATRO VENTOS, ESPAÇO INDEPENDENTE DE PROPOSIÇÕES ARTÍSTICAS EM CURITIBA.



**PEOPLE  
VS TESLA**



# CORPO CRIATIVO

**Texto:** Diego Marchioro, Fernando de Proença e Isabel Teixeira

**Direção:** Isabel Teixeira

**Co-direção:** Nadja Naira

**Atores:** Diego Marchioro e Fernando de Proença

**Luz:** Beto Bruel

**Trilha Sonora Original:** Edith de Camargo

**Músicas Originais:** Ná Ozzetti e Kiko Dinucci

**Corpo:** Elke Siedler

**Figurino:** Paulo Vinícius

**Consultoria de Cenário:** Paulo Vinícius

**Vídeo:** Paulo Camacho

**Foto:** Elenize Dezgeniski

**Ilustrações:** Atelier Fora de Esquadro/ Isabel Teixeira

**Técnico de palco e operador de luz:** Augusto Ribeiro

**Operador de som:** Cindy Napoli

**Assessoria de Imprensa:** Fernando de Proença

**Mídias Sociais:** Luísa Bonin

**Designer:** Marcos Minini

**Direção de Produção:** Diego Marchioro

**Produção Executiva:** Cindy Napoli

**Realização:** Rumo Empreendimentos Culturais

# TE(A)TRALOGIA DA MANIPULAÇÃO

## Antecedentes da ação

### PEOPLE vs PEOPLE

**2019** – de 07 de nov. a 14 de dez. – Centro Cultural Sistema FIEP

**2020** – de 30 de março a 05 de abril – Festival de Teatro de Curitiba (Mostra Rumo de Cultura 13 anos)

**2020** - Apresentações na Mostra Claudete pereira Jorge - Teatro Novelas Curitibanas

links



### LOVLOVLOV - peça única dividida em cinco choques

**2016** - de 14 de abr. a 15 de mai. - Teatro Cleon Jacques.

**2016** - FIT - Festival Internacional de Teatro de São José do Rio Preto - 2 apresentações 16 de jul. - Espaço Graneleiro

**2017** - Mostra Especial do Festival de Teatro de Curitiba de 29 mar. a 09 de abr. - Centro Cultural SESI Heitor Stokler de França.

**2017** - Ocupou a Caixa Cultural São Paulo, de 09 a 19 de novembro

links



# OBJETIVOS DO PROJETO

## PEOPLE vs TESLA

Foi selecionado pelo Edital de Cultura 2019 e conta com patrocínio da ELETROBRÁS, Projeto aprovado pela Lei de Incentivo À Cultura, PRONAC193360 no valor de R\$480.100,50 com patrocínio de R\$250.000,00 da ELETROBRÁS, com valor disponível para captação de R\$230.100,50.

## TEMPORADA PRETENDIDAS

### CURITIBA:

De 22 de outubro a 01 de novembro - Alfaiataria Cultural ou SESI Paula Gomes

SÃO PAULO: de 5 a 15 de novembro - teatro a definir.

## Ações do projeto:

- Temporadas com apresentações gratuitas em Curitiba/PR e São Paulo/SP.
- 02 aulas show para alunos da rede pública com o iluminador Beto Bruel e o físico Dr. Ewald Mehl.
- 2 oficinas públicas: Laboratório de Dramaturgia In Vitro para O Coveiro (oficina que envolve o processo da quarta montagem dos artistas)
- 2 apresentações com tradução em libras
- 2 apresentações com audiodescrição
- Publicação da dramaturgia da peça
- Podcast comentado sobre a dramaturgia e criação da peça
- Agendamento de escolas e alunos da rede pública de ensino para assistirem ao espetáculo.

**Em contrapartida oferece aos incentivadores e parceiros, abono fiscal e veiculação de marca em toda a campanha de mídia, divulgação e distribuição do projeto**

- segue em anexo caderno de referências de cenografia, iluminação e figurinos

**PEOPLE  
vs TESLA**

# Direção

## Isabel Teixeira



ISABEL TEIXEIRA é atriz formada pela EAD. Realizou trabalhos como atriz em TODA NUDEZ SERÁ CASTIGADA e UM BONDE CHAMADO DESEJO - indicada ao prêmio Shell de melhor atriz 2002 - (sob a dir. de Cibele Forjaz); GAIVOTA, TEMA PARA UM CONTO CURTO, dir. de Enrique Diaz; RAINHA[(S)], DUAS ATRIZES EM BUSCA DE UM CORAÇÃO - prêmio Shell de melhor atriz em 2009 - dir. de Cibele Forjaz; O LIVRO DE ÍTENS DO PACIENTE ESTEVÃO, dir. de Felipe Hirsch. Foi assistente de Regina Braga no espetáculo TOTATIANDO, com Zélia Duncan em 2011. Em 2013 dirigiu a peça DESARTICULAÇÕES, monólogo realizado por Regina Braga com texto de Sylvia Molloy. Também em 2013 dirigiu o show TUDO ESCLARECIDO, com Zélia Duncan; traduziu e dirigiu a Turma 63 da EAD na peça ELEUTHERIA, de S. Beckett. Entre 2014 e 2015 estreou PUZZLE (a, b, c e d), sob a dir. de Felipe Hirsch. Atua no espetáculo E SE ELAS FOSSEM PARA MOSCOU?, - indicada como melhor atriz para os prêmios Questão de Crítica, Cesgranrio e APTR- dir. de Christiane Jatahy. Esta peça está cumprindo temporada ao redor do mundo até 2020, tendo sido vista em países como Canadá, França, Portugal, Espanha, Bélgica, Croácia, Alemanha e Estados Unidos. Entre 2014 e 2015 dirigiu o espetáculo, ANIMAIS NA PISTA, de Michelle Ferreira e o espetáculo AGORA EU VOU FICAR BONITA, com Regina Braga e Celso Sim, roteiro de Regina Braga e Drauzio Varella. Em 2016 dirigiu a peça FIM DE JOGO, de Samuel Beckett, com Renato Borghi. Co-dirigiu a peça A TRAGÉDIA DA AMÉRICA LATINA, sob a dir. de Felipe Hirsch. Dirigiu a peça LOVLOVLOV, Peça Única em Cinco Choques, com texto de Isabel Teixeira, Diego Marchioro e Fernando de Proença. Em 2017 dirigiu a peça A MULHER QUE DIGITA, de Carla Kinzo. Como integrante da Cia. Vértice de Teatro, pelo teatro Odeon de Paris e pelo Le Centquatre-Paris para atuar no espetáculo ÍTACA, de Christiane Jatahy, que estreou em Paris em abril de 2018 e cumpre tourné mundial até 2019. Em julho de 2019, dirige o novo show de Zélia Duncan, TUDO É UM, estreia nacional no Sesc Pinheiros, Como atriz, integra o elenco da série DESALMA, direção de Carlos Manga, com estreia prevista para outubro na Globoplay. Atualmente dirige a peça SÃO PAULO, roteiro de Regina Braga, com estreia prevista para setembro de 2019 em São Paulo, e a peça PEOPLE vs PEOPLE, de Isabel Teixeira, Diego Marchioro e Fernando de Proença, com estreia prevista para novembro de 2019, em Curitiba.

# Elenco

## Diego Marchioro



Diego Marchioro é ator, diretor de produção, e bacharel em cinema pela Universidade Estadual do Paraná/UNESPAR. Realiza projetos nas áreas de artes cênicas, artes visuais, música e audiovisual. Em 2017 funda e mantém o espaço cultural Casa Quatro Ventos – movimento e arte em Curitiba PR. Desde 2015 desenvolve parceria com os artistas Fernando de Proença e Isabel Teixeira realizando as peças; PEOPLE vs TESLA (2020 – Curitiba e São Paulo); PEOPLE vs PEOPLE (2020/2019) e Lovlovlov – peça única dividida em cinco choques (2018/2016 – Curitiba, FIT, Festival de Curitiba, e Caixa SP). Ha 13 anos é fundador da produtora Rumo de Cultura onde desenvolve projetos autorais de pesquisa de linguagem, onde realizou mais de 20 espetáculos de teatro com diretores como Isabel Teixeira, Michelle Ferreira, Michelle Moura, Nadja Naira, Marcos Damaceno, Edson Bueno, Rafael Camargo, Mauro Zanatta, Eduardo Ramos, entre outros. Ao longo de sua trajetória recebeu prêmios como: Troféu Galha Azul, Secretaria de Estado da Cultura, Myriam Muniz e Klauss Vianna da FUNARTE. Produziu espetáculos de dança com Renata Roel, Gladis Tridapalli e Cintia Napoli. Shows com Ná Ozzetti, Grupo Rumo, Patricia Bastos, Dante Ozzetti e Edith de Camargo. No cinema trabalhou para O2 Cinema, Beija Flor Filmes e The Youth, entre curtas longas e séries. Recebeu grupos e artistas como Nathália Timberg, Matheus Nasctergaile, Jonas Bloch, Grupo Armazém, Grupo Areas, As Olivias, Orquestra Filarmônica de Violas, dentre outros. Com mais de 60 produções em sua trajetória, realizou também 3 publicações e 3 exposições de artes visuais. Foi diretor de produção do Núcleo de Dramaturgia do SESI PR e já realizou projetos e circulações para instituições como Caixa Cultural, SESC - Palco Giratório, CCR, Eletrobrás, SESI Cultura PR, Fundação Cultural de Curitiba e Secretaria de Estado da Cultura.



# Elenco

## Fernando de Proença



Fernando de Proença é ator, pesquisador de teatro e jornalista. Trabalha na prática de seu ofício na cena entre performance, dança e teatro há 22 anos. Mestre e doutorando em Teatro pela PPGT/UDESC desenvolve parceria com os artistas Diego Marchiro e Isabel Teixeira. No entrecruzamento de linguagens, procura se atentar às ideias que moram no tempo, no corpo, nas vias, nos contextos e na experiência. Entre seus mais recentes trabalhos estão: PEOPLE vs. PEOPLE – em parceria com Diego Marchiro e Isabel Teixeira (2020); LEVANTE – em parceria com Renata Roel (2020) e GESTO CONTÍNUO – colaboração no livro de Elenize Dezgeniski (2019). Já recebeu prêmios como: FUNARTE KLAUSS VIANNA (2014) – LEVANTE; FUNARTE MYRYAN MUNIZ – GRUPO OBRAGEM DE TEATRO (2011/ 2010/2009/2008/2007). Desde os anos 90 atua como ator ininterruptamente, participando de diversos festivais pelo Brasil, com residências em Portugal e Alemanha. Tem um percurso artístico friccionado com estudos formais acadêmicos. Atualmente cursa doutorado em teatro pela UDESC/PPGT, orientado pelo Prof. Dr. Flávio Desgranges. Trabalhou em parceria com Renata Roel, Grupo Obragem de Teatro, Lala Schneider, Marcelo Marchiro e Sílvia Monteiro. Como jornalista publicou em diversos veículos e é colaborador da Rumo de Cultura, CiaSenhas de Teatro, DesCompanhia de Dança, realizando também frequentemente assessorias de imprensa para CAIXA Cultural Curitiba. Foi assessor de imprensa do SESI (2014/2015) e já realizou mais de 250 assessorias de imprensa culturais em Curitiba. Como Artista Residente na Casa Hoffmann, em Curitiba, desenvolveu um estudo de solo, intitulado PROJETO F, sob orientação de Cinthia Kunifas. No ano de 2010/2011 integrou como bolsista a F.I.A, Formação Intensiva Acompanhada em dança contemporânea no c.e.m, em Lisboa – PT, sob orientação de Margarida Agostinho e Sofia Neuparth. Em residência na HZT BERLIN (Alemanha/Berlim), em 2011, desenvolveu um projeto de criação em dança com Cinira Macedo e Claudia Tomasi intitulado "O Deserto tem uma umidade que é preciso encontrar novamente". Em 2013, em Lisboa/Portugal, cria em colaboração com Sofia Neuparth e Margarida Agostinho o projeto em dança INAUGURAÇÃO, apresentado no Espaço Canalizações, Entraves e Mamas. Em 2014, participa como convidado da Mesa do projeto Com-Posições, ao lado de Cinthia Kunifas, sobre seu processo de criação artística e jornalística, no La Bamba, em Curitiba. Em 2015 apresenta BAILE, em parceria com Renata Roel e as mulheres da Associação de Bairro Açucena. Em 2016, ao lado de Diego Marchiro e com direção de Isabel Teixeira apresenta LOVLOVLOV – peça única dividida em cinco choques e se prepara para, ao lado de Renata Roel, começar o processo de LEVANTE – Prêmio Funarte Klauss Viana 2014.

# Realização



<https://www.rumoempreendimentosculturais.com>

Instagram: [rumodecultura](#)

Facebook: [rumodecultura](#)



A Rumo de Cultura é uma produtora cultural criada em 2006, por Diego Marchioro e Cindy Napoli. Desenvolve e executa projetos autorais e de pesquisa de linguagem nas áreas de artes cênicas, teatro, dança, performance, artes visuais, música e audiovisual. Já realizou mais de 20 espetáculos de teatro com diretores como Isabel Teixeira, Michelle Ferreira, Michelle Moura, Nadja Naira, Marcos Damaceno, Edson Bueno, Rafael Camargo, Mauro Zanatta, Eduardo Ramos, entre outros. A produtora recebeu prêmios como: Troféu Galha Azul, Secretaria de Estado da Cultura, Myriam Muniz e Klauss Vianna da FUNARTE. Produziu espetáculos de dança com Renata Roel, Gladis Tridapalli e Cintia Napoli. Shows com Ná Ozzetti, Grupo Rumo, Patricia Bastos, Dante Ozzetti e Edith de Camargo. No cinema trabalhou para O2 Cinema, Beija Flor Filmes e The Youth, entre curtas longas e séries. Já recebeu grupos e artistas como Nathália Timberg, Matheus Nasctergaile, Jonas Bloch, Grupo Armazém, Grupo Areas, As Olivias, Orquestra Filarmônica de Violas, dentre outros. Com mais de 60 produções em sua trajetória, realizou também 3 publicações e 3 exposições de artes visuais. Produziu o Núcleo de Dramaturgia do SESI PR e já realizou projetos e circulações para instituições como Caixa Cultural, SESC - Palco Giratório, CCR, Eletrobrás, SESI Cultura PR, Fundação Cultural de Curitiba e Secretaria de Estado da Cultura. Em 2017 funda e mantém junto com os artistas Augusto Ribeiro, Cindy Napoli, Diego Marchioro e Juliana Caimi o Espaço Cultural Casa Quatro Ventos – movimento e arte em Curitiba PR.

# NIKOLA TESLA

REGULATOR FOR DYNAMO ELECTRIC MACHINES

PATENTED OCT 19, 1886

NO. 350,954

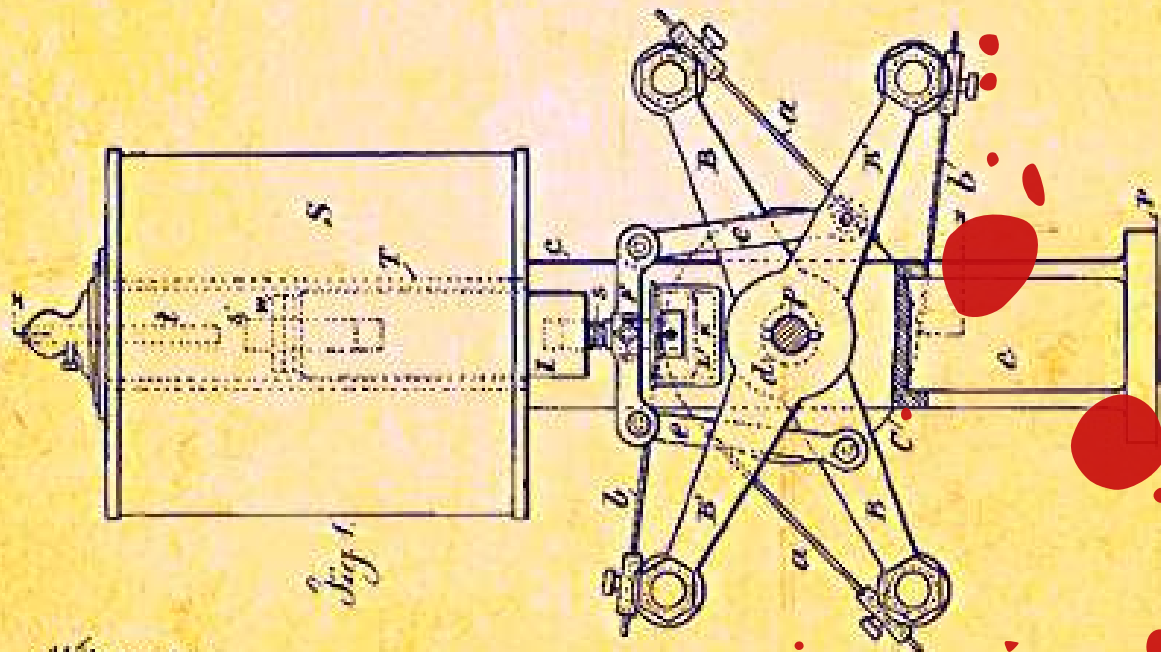
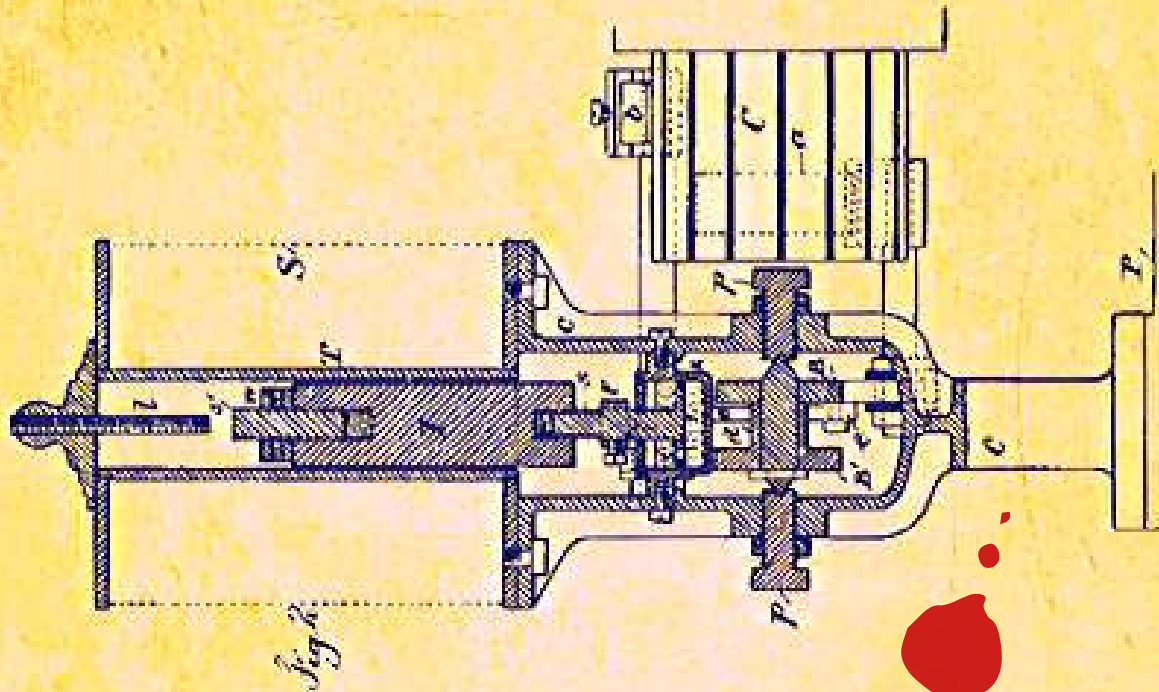

Witnesses

Char. H. Smith,  
J. Fair,

Inventor

Nikola Tesla,  
per Samuel H. Hall, atty

# PEOPLE vs TESLA

RUMO



empreendimentos culturais

<https://www.rumoempreendimentosculturais.com>

Instagram: [rumodecultura](#)

[Facebook: rumodecultura](#)



Rumo de Cultura

[youtube.com](#)

## CONTATOS:

Diego Marchioro +55 41 998 763 596

Cindy Napoli : +55 41 992 515 296

[rumo.cultural@gmail.com](mailto:rumo.cultural@gmail.com)